

OWLOTECH

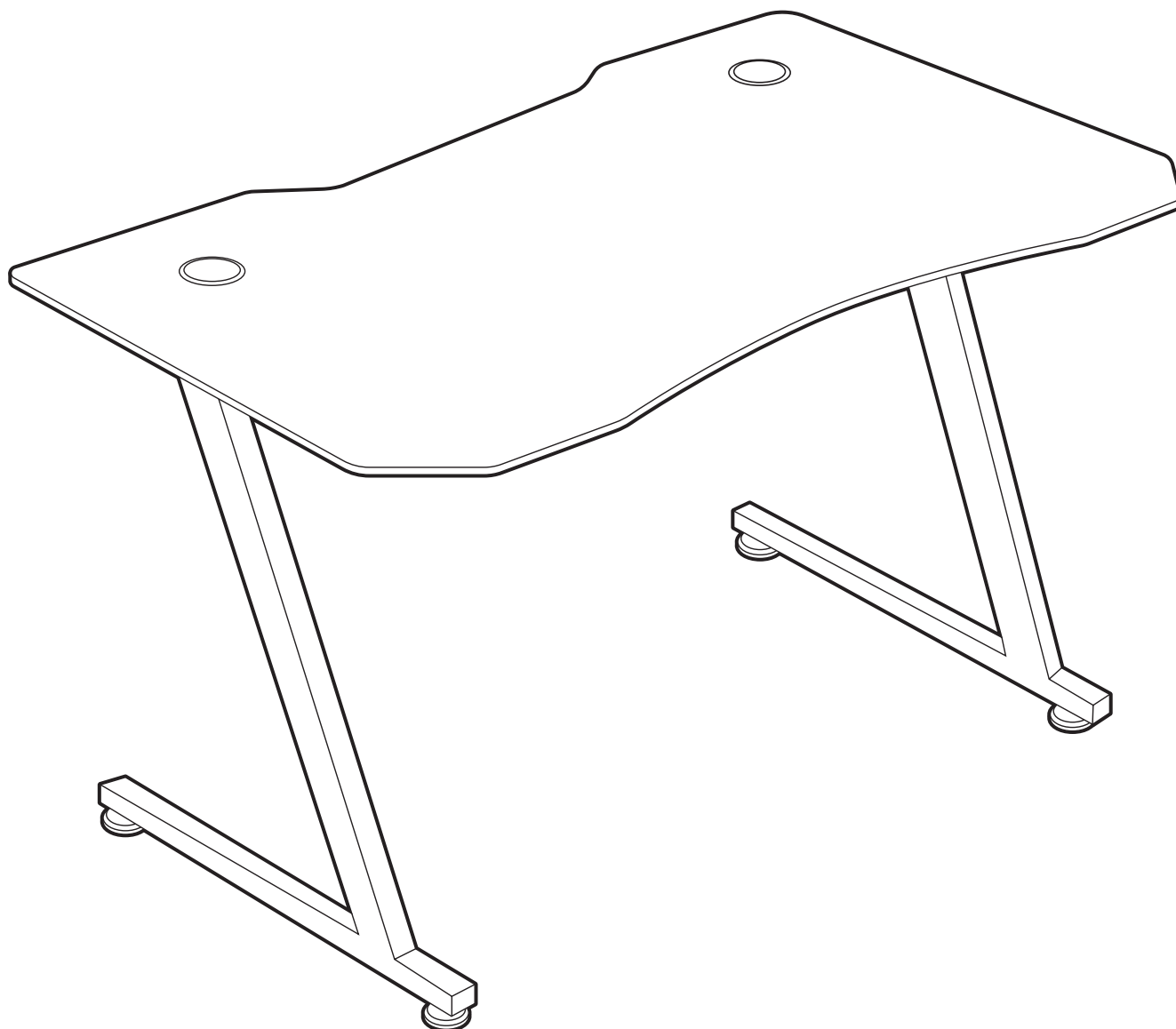

EXECUTIVE

USER MANUAL • MANUAL DE USUARIO • MANUEL DE L'UTILISATEUR • MANUAL D'USUARI
BENUTZERHANDBUCH • MANUALE D'USO • MANUAL DO USUÁRIO

OWLOTECH

EXECUTIVE

CAUTIONS

EN

1. Please read this manual carefully before installation. For specific operation and setting, please refer to the instruction manual of the elevator manual controller.
2. When the assembly is completed, please make sure the screws are tightened again to ensure the safety of use, and check whether the screws are loosened regularly every 3 months.
3. This product is for indoor use only, using this product outdoors may cause product failure and personal injury. Do not expose the table to sunlight or high temperature.
4. Do not sit or stand on top of the table; do not lie or crouch under the table.
5. Please assemble the device in a flat and suitable environment, and keep children away from the assembly process to prevent collision accidents.
6. Please keep the original packaging of the equipment for future transportation.

PRECAUCIONES

ES

1. Lea atentamente este manual antes de la instalación. Para el funcionamiento y ajuste específicos, consulte el manual de instrucciones del controlador manual del ascensor.
2. Una vez finalizado el montaje, por favor asegúrese de que los tornillos se aprieten de nuevo para garantizar la seguridad de uso, y compruebe si los tornillos se aflojan regularmente cada 3 meses.
3. Este producto es sólo para uso en interiores, el uso de este producto al aire libre puede causar fallas en el producto y lesiones personales. No exponga la mesa a la luz solar ni a altas temperaturas.
4. No se sienta ni se ponga de pie encima de la mesa; no se acueste ni se agache debajo de la mesa.
5. Por favor, monte el aparato en un entorno plano y adecuado, y mantenga a los niños alejados del proceso de montaje para evitar accidentes por colisión.
6. Conserve el embalaje original del aparato para futuros transportes.

PRECAUCIONS

CAT

1. Si us plau, llegiu atentament aquest manual abans de la instal·lació. Per a un funcionament i configuració específics, consulteu el manual d'instruccions del controlador manual de l'ascensor.
2. Quan s'hagi completat el muntatge, assegureu-vos que els cargols es tornen a estrènyer per garantir la seguretat d'ús i comproveu si els cargols s'afloeixen regularment cada 3 mesos.
3. Aquest producte només és per a ús en interiors, l'ús d'aquest producte a l'exterior pot causar fallades del producte i lesions personals. No exposar la taula a la llum del sol ni a altes temperatures.
4. No seure ni parar a sobre de la taula; no estigueu ni ajupiu sota la taula.
5. Munteu el dispositiu en un entorn pla i adequat i manteniu els nens allunyats del procés de muntatge per evitar accidents de col·lisió.
6. Conserveu l'embalatge original de l'equip per al transport futur.

ATTENTION

FR

1. Veuillez lire attentivement ce manuel avant l'installation. Pour le fonctionnement et les réglages spécifiques, veuillez vous référer au manuel d'instructions du contrôleur manuel de l'ascenseur.
2. Une fois l'assemblage terminé, assurez-vous que les vis sont resserrées pour garantir la sécurité d'utilisation, et vérifiez que les vis ne sont pas desserrées régulièrement tous les 3 mois.
3. L'utilisation de ce produit à l'extérieur peut entraîner une défaillance du produit et des blessures. Ne pas exposer la table à la lumière du soleil ou à des températures élevées.
4. Ne pas s'asseoir ou se tenir debout sur la table ; ne pas s'allonger ou s'accroupir sous la table.
5. Veuillez assembler l'appareil dans un environnement plat et approprié, et tenez les enfants à l'écart du processus d'assemblage afin d'éviter les accidents de collision.
6. Conservez l'emballage d'origine de l'appareil en vue d'un transport ultérieur.

VORSICHTEN

DE

1. Bitte lesen Sie dieses Handbuch vor der Installation sorgfältig durch. Für die spezifische Bedienung und Einstellung lesen Sie bitte die Bedienungsanleitung der manuellen Aufzugssteuerung.
2. Wenn die Montage abgeschlossen ist, vergewissern Sie sich bitte, dass die Schrauben wieder fest angezogen sind, um die Nutzungssicherheit zu gewährleisten, und überprüfen Sie regelmäßig alle 3 Monate, ob die Schrauben gelockert sind.
3. Dieses Produkt ist nur für den Gebrauch in Innenräumen geeignet. Die Verwendung des Produkts im Freien kann zu Produktfehlern und Verletzungen führen. Setzen Sie den Tisch nicht dem Sonnenlicht oder hohen Temperaturen aus.
4. Setzen oder stellen Sie sich nicht auf den Tisch; legen oder hocken Sie sich nicht unter den Tisch.
5. Bitte bauen Sie das Gerät in einer flachen und geeigneten Umgebung zusammen und halten Sie Kinder vom Montageprozess fern, um Kollisionsunfälle zu vermeiden.
6. Bitte bewahren Sie die Originalverpackung des Geräts für einen späteren Transport auf.

ATTENZIONE

IT

1. Leggere attentamente il presente manuale prima dell'installazione. Per le operazioni e le impostazioni specifiche, consultare il manuale di istruzioni del controllore manuale dell'ascensore.
2. Al termine dell'assemblaggio, assicurarsi che le viti siano nuovamente serrate per garantire la sicurezza d'uso e controllare se le viti sono state allentate regolarmente ogni 3 mesi.
3. Questo prodotto è destinato esclusivamente all'uso in ambienti interni; l'utilizzo del prodotto all'aperto può causare guasti e lesioni personali. Non esporre il tavolo alla luce del sole o a temperature elevate.
4. Non sedersi o stare in piedi sopra il tavolo; non sdraiarsi o accovacciarsi sotto il tavolo.
5. Assemblare il dispositivo in un ambiente piano e adatto e tenere i bambini lontani dal processo di assemblaggio per evitare incidenti da collisione.
6. Conservare l'imballaggio originale dell'apparecchiatura per il trasporto futuro.

CUIDADOS

PT

1. Ler atentamente este manual antes da instalação. Para operações e definições específicas, consultar o manual de instruções do controlador manual do elevador.
2. Quando a montagem estiver concluída, certifique-se de que os parafusos estão novamente apertados para garantir a segurança da utilização e verifique regularmente se os parafusos estão desapertados de 3 em 3 meses.
3. Este produto destina-se apenas a ser utilizado no interior. A utilização deste produto no exterior pode provocar falhas no produto e ferimentos pessoais. Não exponha a mesa à luz solar ou a temperaturas elevadas.
4. Não se sente nem fique de pé em cima da mesa; não se deite nem se agache debaixo da mesa.
5. Monte o dispositivo num ambiente plano e adequado e mantenha as crianças afastadas do processo de montagem para evitar acidentes de colisão.
6. Guarde a embalagem original do equipamento para transporte futuro.

COMPONENTS

COMPONENTES | COMPONENTS | COMPOSANTS | KOMPONENTEN | COMPONENTI | COMPONENTES

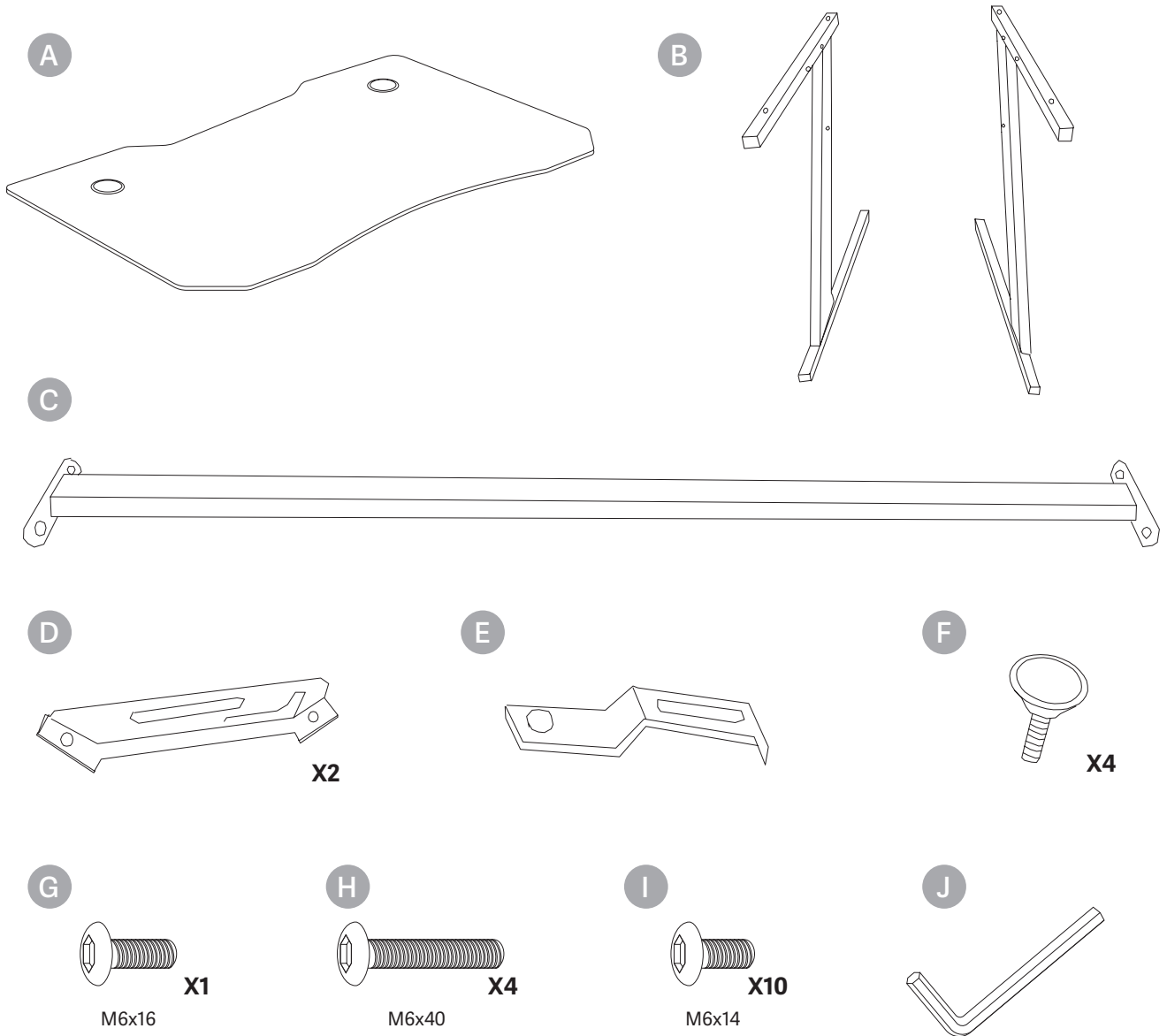

NOTE

These figures are for reference and may be different from actual products.
If there are any missing or installation issues, please contact customer service.

NOTA

Estas cifras son de referencia y pueden diferir de los productos reales.
Si hay algún problema de falta o instalación, póngase en contacto con el servicio de atención al cliente.

HINWEIS

Diese Abbildungen dienen als Referenz und können von den tatsächlichen Produkten abweichen.
Bei Fehlmengen oder Installationsproblemen wenden Sie sich bitte an den Kundendienst.

NOTA

Aquestes xifres són de referència i poden ser diferents dels productes reals.
Si falta algun problema o d'instal·lació, poseu-vos en contacte amb el servei d'atenció al client.

NOTA

Le figure sono di riferimento e possono differire dai prodotti reali.
In caso di mancanze o problemi di installazione, contattare il servizio clienti.

REMARQUE

Ces chiffres sont donnés à titre de référence et peuvent être différents des produits réels.
En cas d'absence ou de problème d'installation, veuillez contacter le service clientèle.

NOTA

Estas figuras servem de referência e podem ser diferentes dos produtos actuais.
Se houver algum problema de falta ou de instalação, contacte o serviço de apoio ao cliente.

MOUNTING STEPS

PELDAÑOS DE MONTAJE | PAS DE MUNTATGE | MARCHES DE MONTAGE | BEFESTIGUNGSSTUFEN
PASSI DI MONTAGGIO | DEGRAUS DE MONTAGEM

1

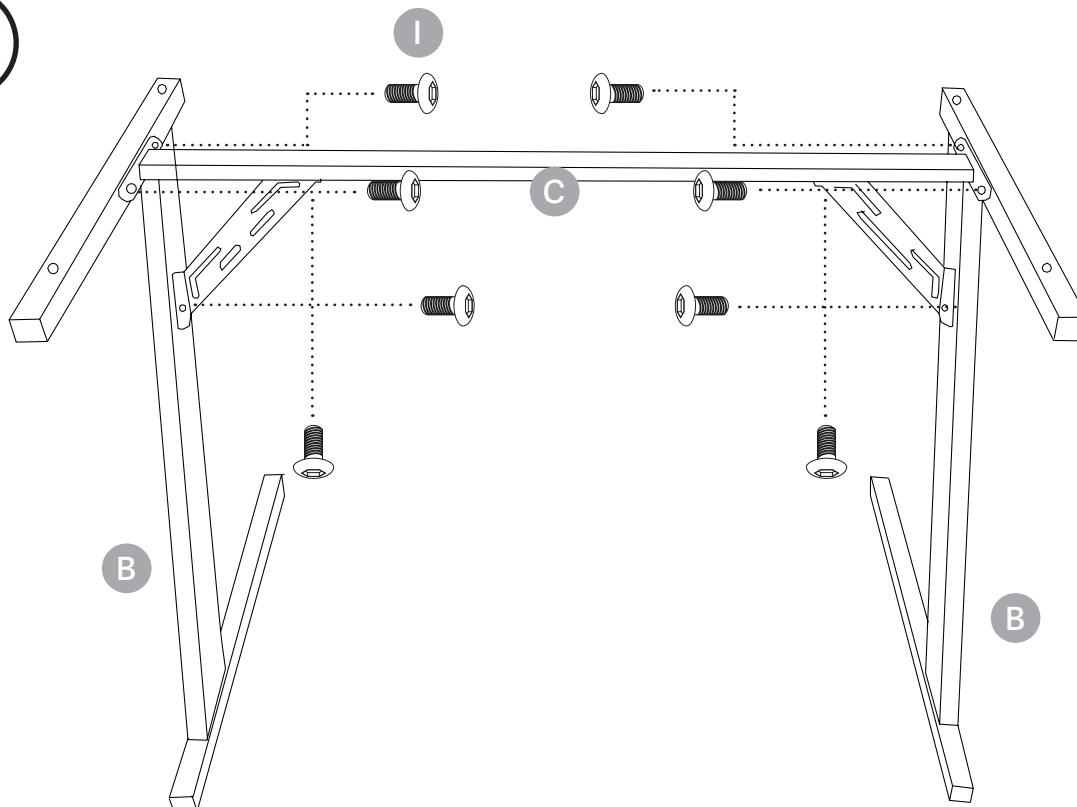

2

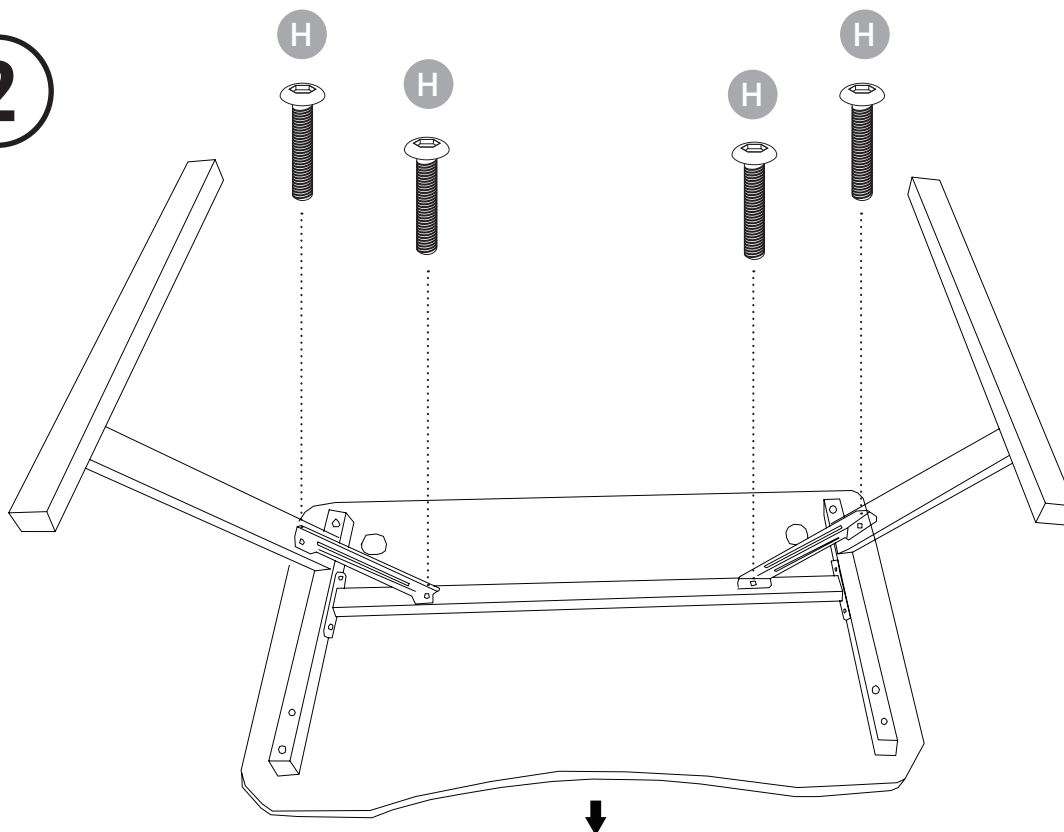

3

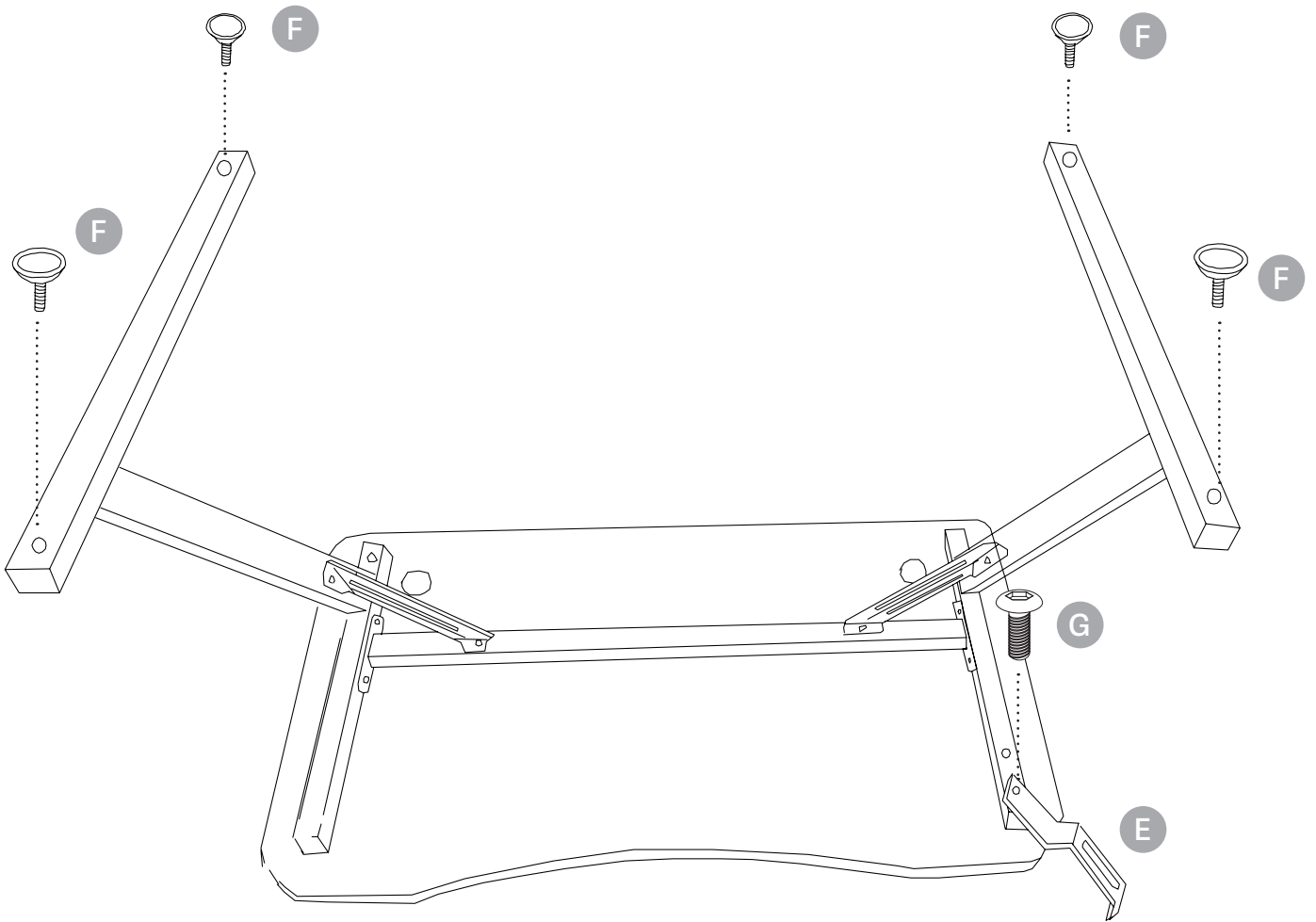

4

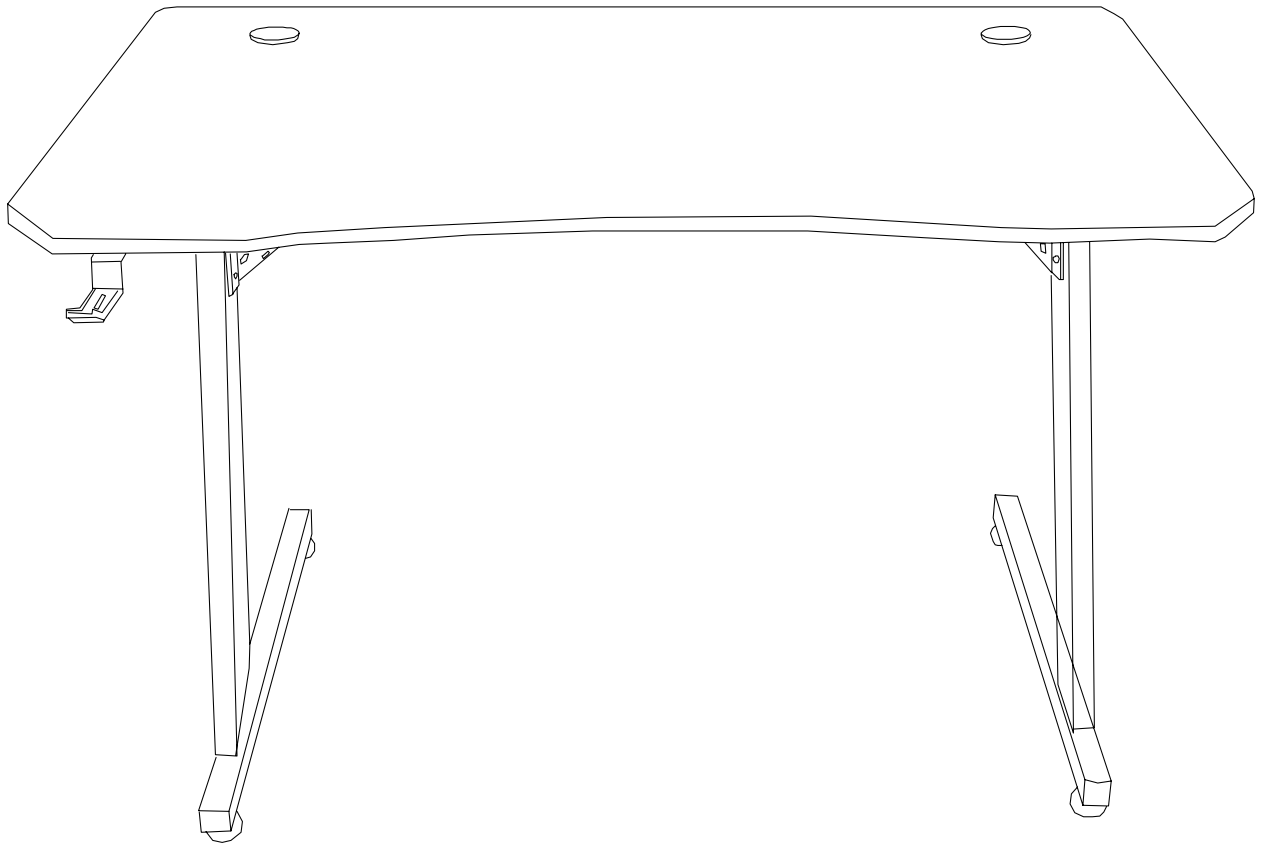

OWLOTECH

www.owlotech.com

